

ラティス付長型パイプフード 薄壁用

ステンレス製

LH 薄壁用防火ダンパー付きシリーズ (給排気タイプ)

LH 100 UD



LH 150 UD



特長

- 火災等による急激な温度変化によって、温度ヒューズが作動し、バタフライ式ダンパーが閉鎖します。
- ガラリ部をラティスにする事で容易に清掃可能※1
- ビス止め仕様採用で、ラティス部、フード部の交換が可能※2
- 壁面取付け用貫通穴仕様 (取付用ビス2本付属)

※1 ワッシャー付き、ビス落下を防ぎます。

※2 別売、別途お問い合わせください。

通気量曲線

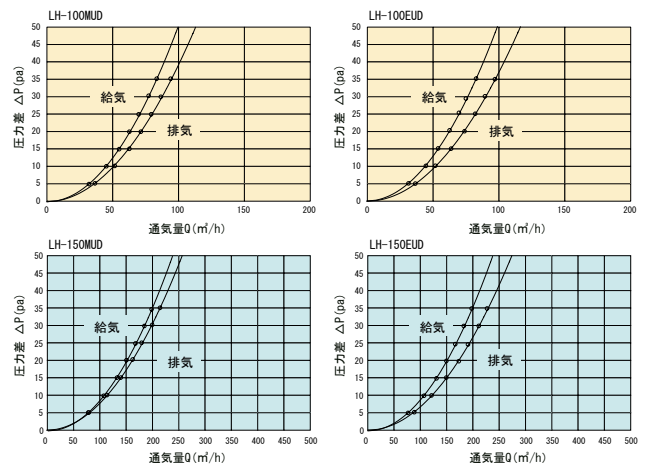

注意事項

- 施工時の取付け作業は専門業者の方へお任せください。
- 取付けの際は、必ず手袋装着などによる安全性の確保等の注意が必要です。

材質・仕上げ

材質	フード	SUS304 ステンレス t=0.5m/m
	本体	SUS304 ステンレス t=0.5m/m
	ラティス	SUS304 ステンレス φ100-t=0.5/φ150-t=0.6(m/m)
ダンパー		SUS304 ステンレス t=1.5m/m
	アミ	SUS304 ステンレス φ0.7×4メッシュ
仕上げ	フード	ブラスト加工・アクリルクリアー塗装仕上げ
	ラティス	アクリルクリアー塗装仕上げ
温度ヒューズ	本体	銅製 t=0.5m/m
	半田	公称溶解温度 72℃ /120℃

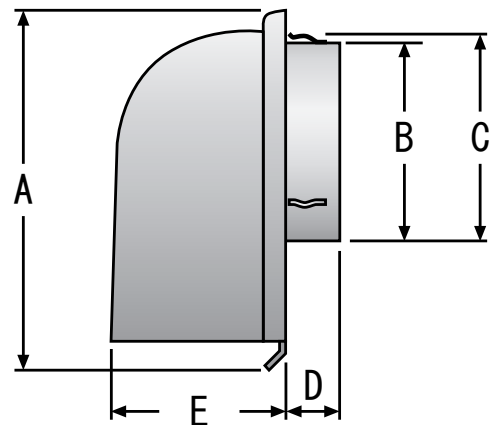

品番

	アミ	A	B	C	D	E	適用パイプ(内径)	1 梱入数
LH-100MUD	○	160.5	97	104	23.5	86	98-107	8
LH-100EUD	—	160.5	97	104	23.5	86	98-107	8
LH-150MUD	○	229	147	154	24	127	148-157	6
LH-150EUD	—	229	147	154	24	127	148-157	6

財建材試験センター成績番号

■ 温度ヒューズ作動試験	■ 漏煙試験
72℃:第03A2765号	第03A2764号
120℃:第03A2767号	第03A2766号

単位 mm